

1	Pręt kuty Ø45 L=0,12m	1	P245GH	EN 10273	-	1,50	Świadectwo odb. "rodzaj 3.1"
Poz.	Wyszczególnienie	Ilość	Mat.	Nr. normy	jedn. masa [kg]	całk. masa [kg]	Uwagi

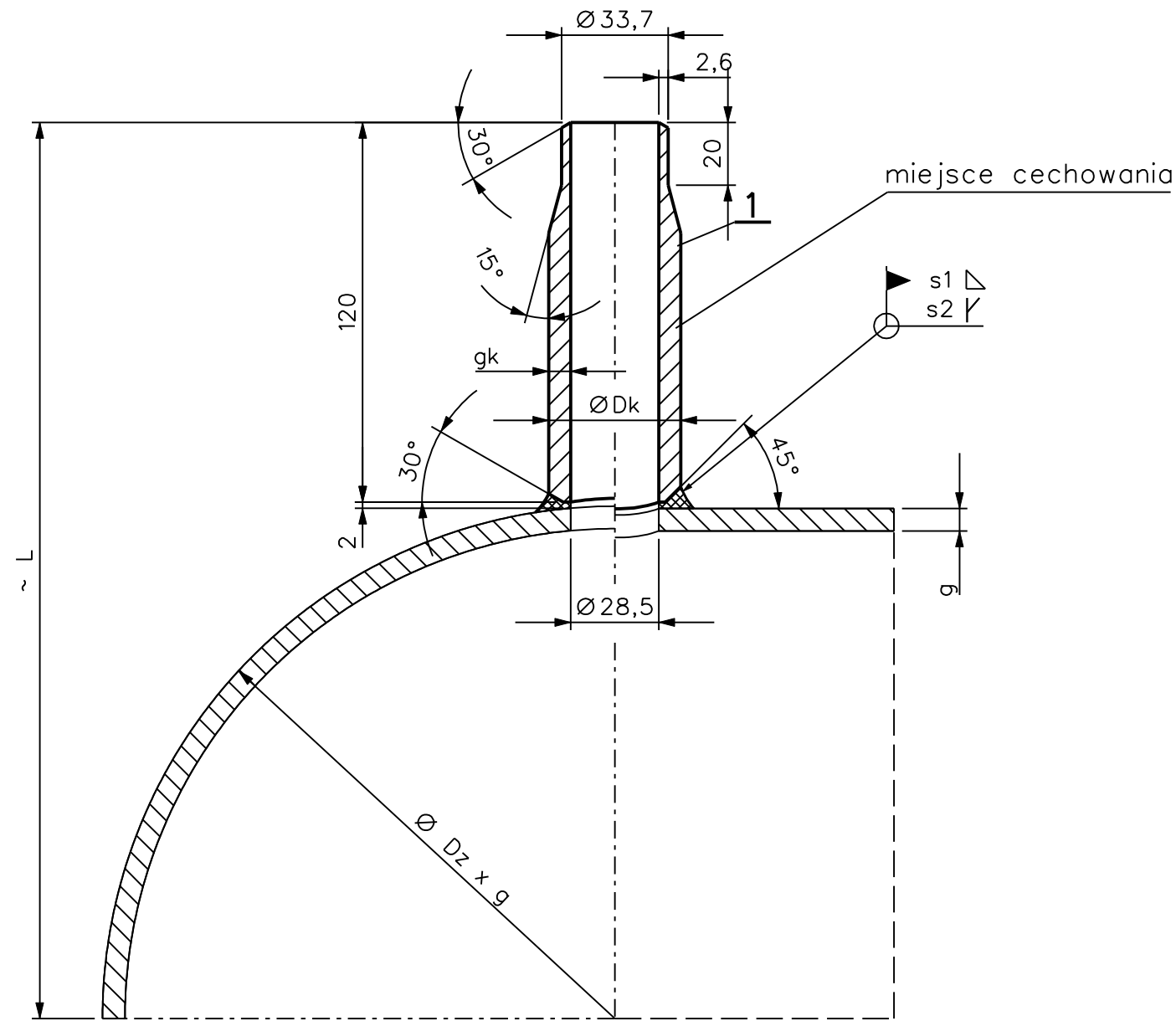

UWAGI:

1. Parametry obliczeniowe :

$p=10 \text{ barg}, T=140 \text{ }^\circ\text{C}$

2. Materiały wyspecyfikowane dotyczą tylko 1-go elementu

3. Ilość sztuk zgodnie z zestawieniem materiałów.

4. Wszystkie elementy znakować wg. poniższego schematu.

Identyfikator elementu wykonać w następujący sposób:

nr. elementu/ nr. rys.

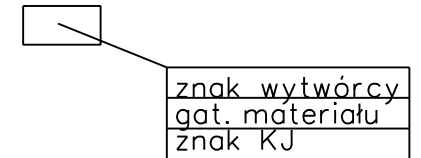

5. Uwagi odnośnie wykonania i montażu patrz opis techniczny.

$\Sigma = 1,50 \text{ kg}$

Dz	g	gk	s1	s2	Dk	L
[mm]	[mm]	[mm]	[mm]	[mm]	[mm]	[mm]
273	7,1	7,25	4,7	7,0	43,0	259
219,1	6,3	6,25	4,2	6,0	41,0	232
168,3	5,6	5,75	3,7	5,5	40,0	206
168,3	4,5	4,75	3,0	4,5	36,0	206
139,7	5,0	5,25	3,3	5,0	39,0	192