

**Przekrój A - A**

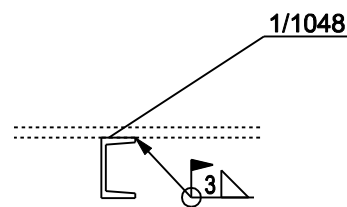

**Przekrój B - B**

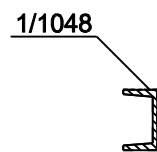

Zestawienie dla 1 el. wysyłkowego		1/26		Suma		2 X Wykonać	
Poz.	Sztuk	Profil	Długość	Masa 1 poz.	Masa całk.	Materiał	Uwagi
1/1048	1	UPN80	350	3.02	3.02	S235JR	
Waga sumaryczna [kg]:					3.0		

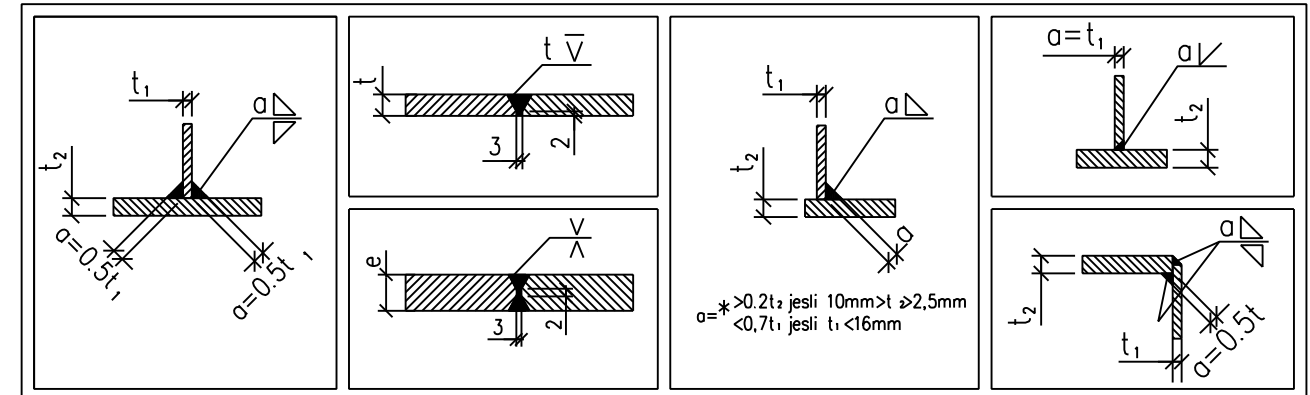

**Widok 3D**

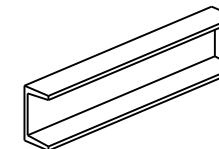

ZMIANY							
Modernizacja układu pompowego w Ciepłowni Sierpc. <b>Konstrukcja wsporcza 1/26</b>						Inwestor: Ciepłownia Sierpc ul. Przemysłowa 2a 09-200 Sierpc	
Projektował	M. Ciepliński	07.2021	1:10	Nr rysunku:	B-0026		Nr projektu:
			A3				EP-04/21 T1
						Nr kolejny rysunku: <b>52</b>	
<small>ul. Na Zapieczu 20   87-100 Toruń   tel: 56 / 639 12 10   fax: 56 / 639 12 11          www.elektromontaz-torun.pl   biuro@elektromontaz-torun.pl</small>						<small>INSTALACJE ELEKTROENERGETYCZNE AUTOMATYKA PRZEMYSŁOWA KOMPUTEROWE SYSTEMY STEROWANIA</small>	