

Przekrój A - A

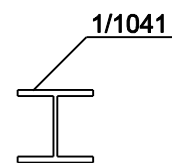

Widok 3D

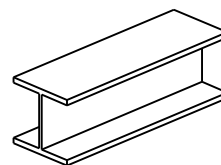

Zestawienie dla 1 el. wysyłkowego		1/22		Suma		1 X Wykonać	
Poz.	Sztuk	Profil	Długość	Masa 1 poz.	Masa cała.	Materiał	Uwagi
1/1041	1	HEA100	300	5.00	5.00	S235JR	
Waga sumaryczna [kg]:					5.0		

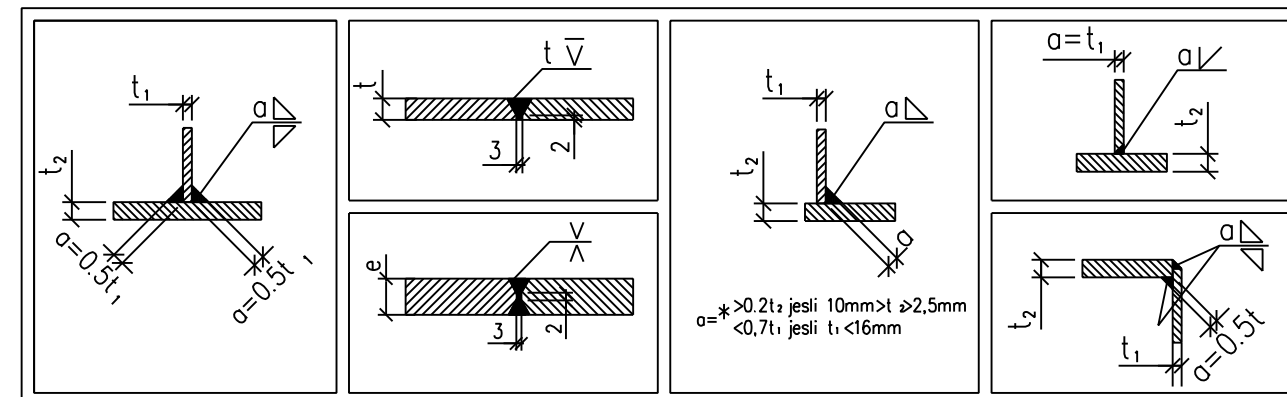

ZMIANY							
Modernizacja układu pompowego w Ciepłowni Sierpc. Konstrukcja wsporcza 1/22							Inwestor: Ciepłownia Sierpc ul. Przemysłowa 2a 09-200 Sierpc
Projektował	M. Ciepliński	07.2021	1:10	Nr rysunku:	B-0022		Nr projektu: EP-04/21 T1
			A3				Nr kolejny rysunku: 48
		<small>ul. Na Zapięczu 20   87-100 Toruń   tel. 56 / 639 12 10   fax 56 / 639 12 11 www.elektromontaz-torun.pl   biuro@elektromontaz-torun.pl</small>				<small>INSTALACJE ELEKTROENERGETYCZNE AUTOMATYKA PRZEMYSŁOWA KOMPUTEROWE SYSTEMY STEROWANIA</small>	