

Zestawienie dla 1 el. wysyłkowego		1/16		Suma		2 X Wykonać	
Poz.	Sztuk	Profil	Długość	Masa 1 poz.	Masa całk.	Materiał	Uwagi
1/1024	1	PL6*150	250	1.77	1.77	S235JR	
Waga sumaryczna [kg]:					1.8		

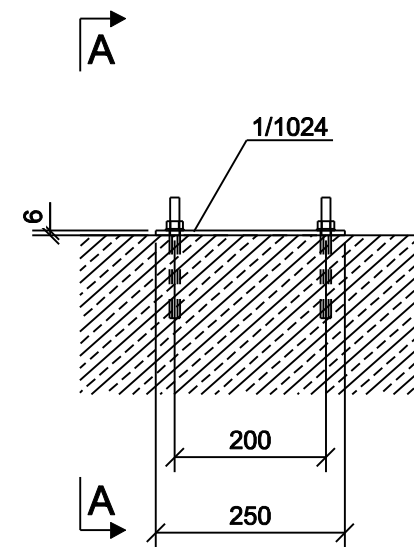

Przekrój A - A

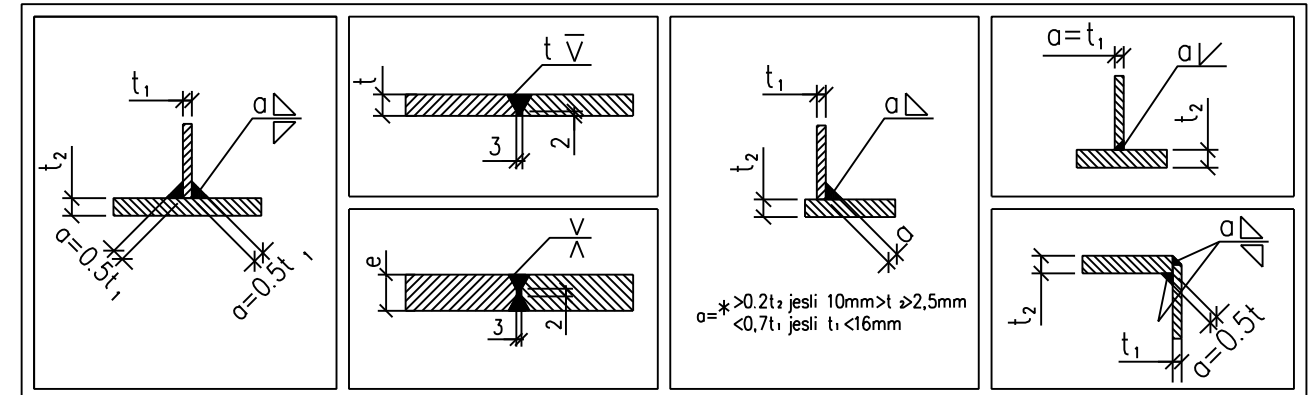
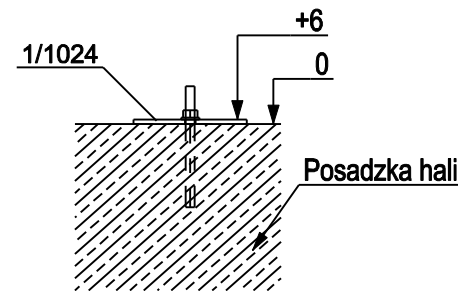

Widok 3D

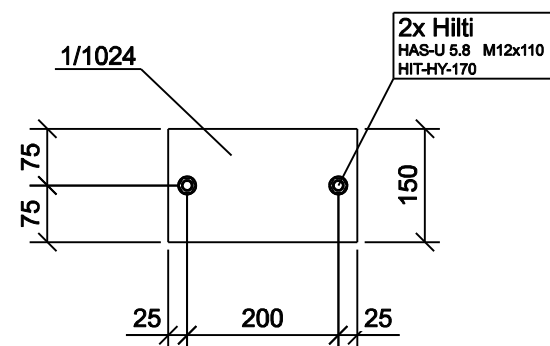
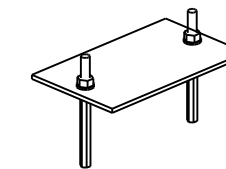

ZMIANY							
Modernizacja układu pompowego w Ciepłowni Sierpc. Konstrukcja wsporcza 1/16						Inwestor: Ciepłownia Sierpc ul. Przemysłowa 2a 09-200 Sierpc	
Projektował	M.Ciepliński	07.2021	1:10	Nr rysunku:	B-0016		Nr projektu: EP-04/21 T1
			A3			Nr kolejny rysunku: 42	