

Przekrój B - B

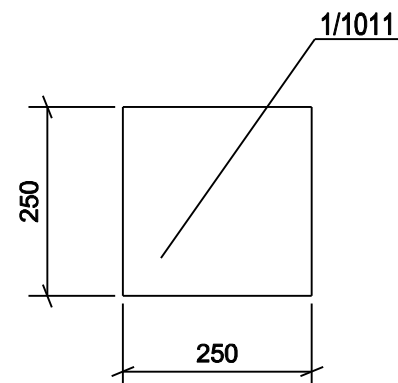

Zestawienie dla 1 el. wysyłkowego		1/11	Suma		1	X	Wykonać
Poz.	Sztuk	Profil	Długość	Masa 1 poz.	Masa całk.	Materiał	Uwagi
1/1006	1	PL12*250	250	5.89	5.89	S235JR	
1/1010	1	HEA100	146	2.43	2.43	S235JR	
1/1011	1	PL16*250	250	7.85	7.85	S235JR	
Waga sumaryczna [kg]:					16.2		

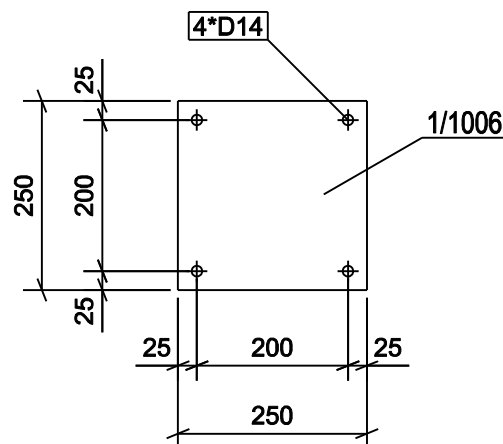
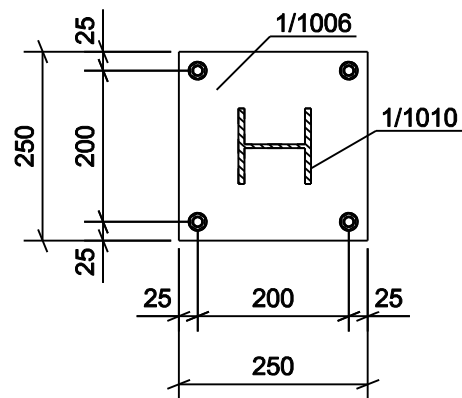
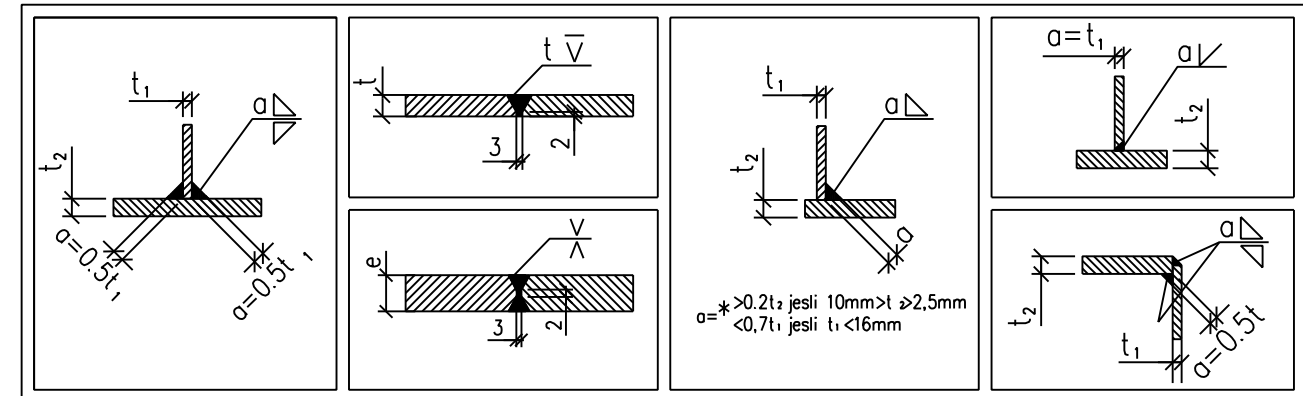

Widok 3D

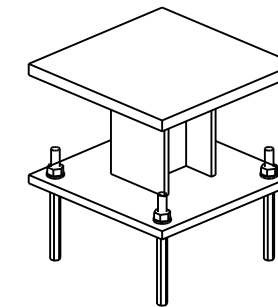

ZMIANY							
Modernizacja układu pompowego w Ciepłowni Sierpc. Konstrukcja wsporcza 1/11							Inwestor: Ciepłownia Sierpc ul. Przemysłowa 2a 09-200 Sierpc
Projektował	M.Ciepliński	07.2021	1:10	Nr rysunku:	B-0011		Nr projektu: EP-04/21 T1
			A3			Nr kolejny rysunku:	37
		<small>ul. Na Zapieczu 20 87-100 Toruń tel: 56 / 639 12 10 fax: 56 / 639 12 11 www.elektromontaz-torun.pl biuro@elektromontaz-torun.pl</small>					<small>INSTALACJE ELEKTROENERGETYCZNE AUTOMATYKA PRZEMYSŁOWA KOMPUTEROWE SYSTEMY STEROWANIA</small>