

Przekrój A - A

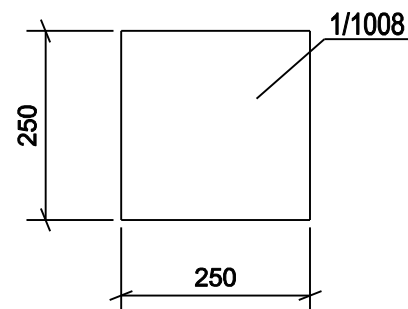

| Zestawienie dla 1 el. wysyłkowego | | 1/6 | Suma | | 2 | X | Wykonać |
|-----------------------------------|-------|----------|---------|-------------|------------|----------|---------|
| Poz. | Sztuk | Profil | Długość | Masa 1 poz. | Masa całk. | Materiał | Uwagi |
| 1/1006 | 1 | PL12*250 | 250 | 5.89 | 5.89 | S235JR | |
| 1/1007 | 1 | HEA100 | 307 | 5.12 | 5.12 | S235JR | |
| 1/1008 | 1 | PL12*250 | 250 | 5.89 | 5.89 | S235JR | |
| Waga sumaryczna [kg]: | | | | | 16.9 | | |

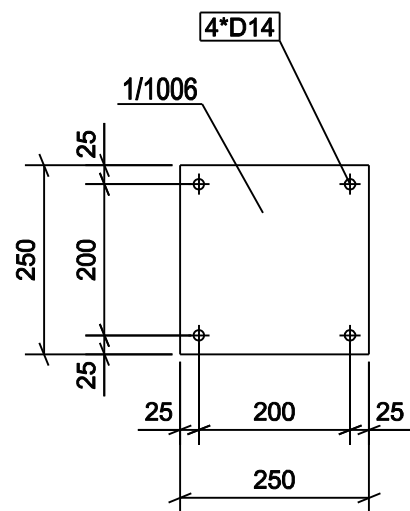
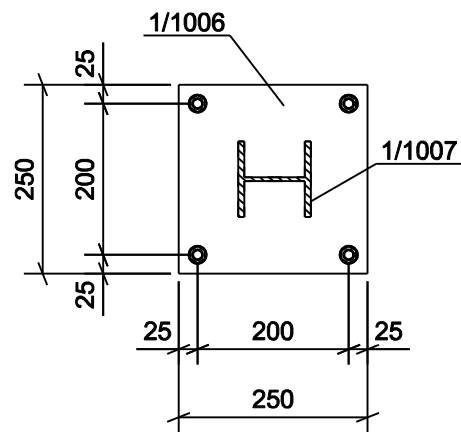
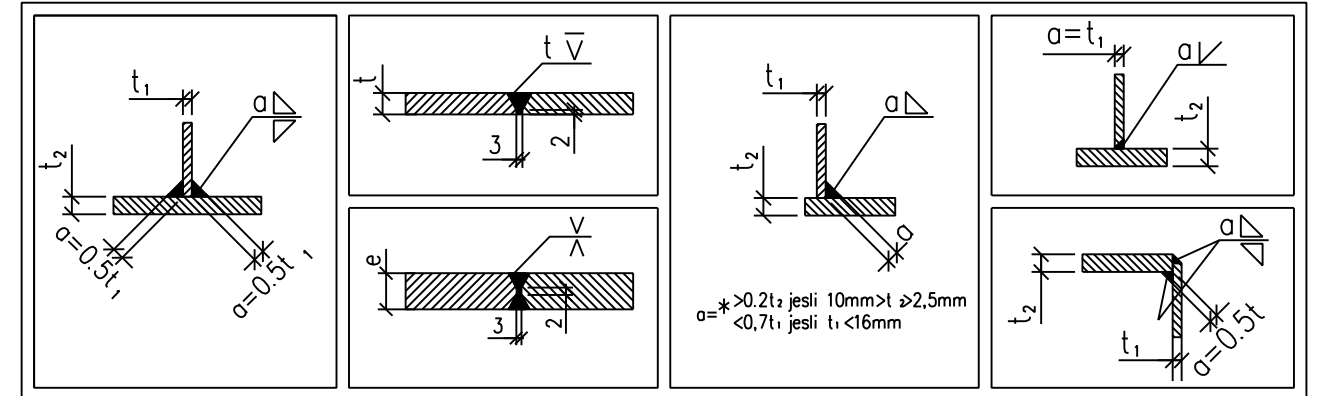

Widok 3D

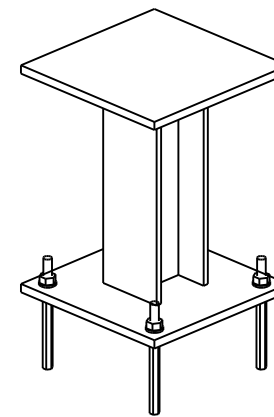

| ZMIANY | | | | | | | |
|---|--------------|---------|------|-------------|--------|---|-----------------------------|
| | | | | | | | |
| Modernizacja układu pompowego w Ciepłowni Sierpc. Konstrukcja wsporcza 1/6 | | | | | | Inwestor: Ciepłownia Sierpc ul. Przemysłowa 2a 09-200 Sierpc | |
| Projektował | M.Ciepliński | 07.2021 | 1:10 | Nr rysunku: | B-0006 | | Nr projektu: EP-04/21 T1 |
| | | | A3 | | | Nr kolejny rysunku: 32 | |