

Widok z przodu

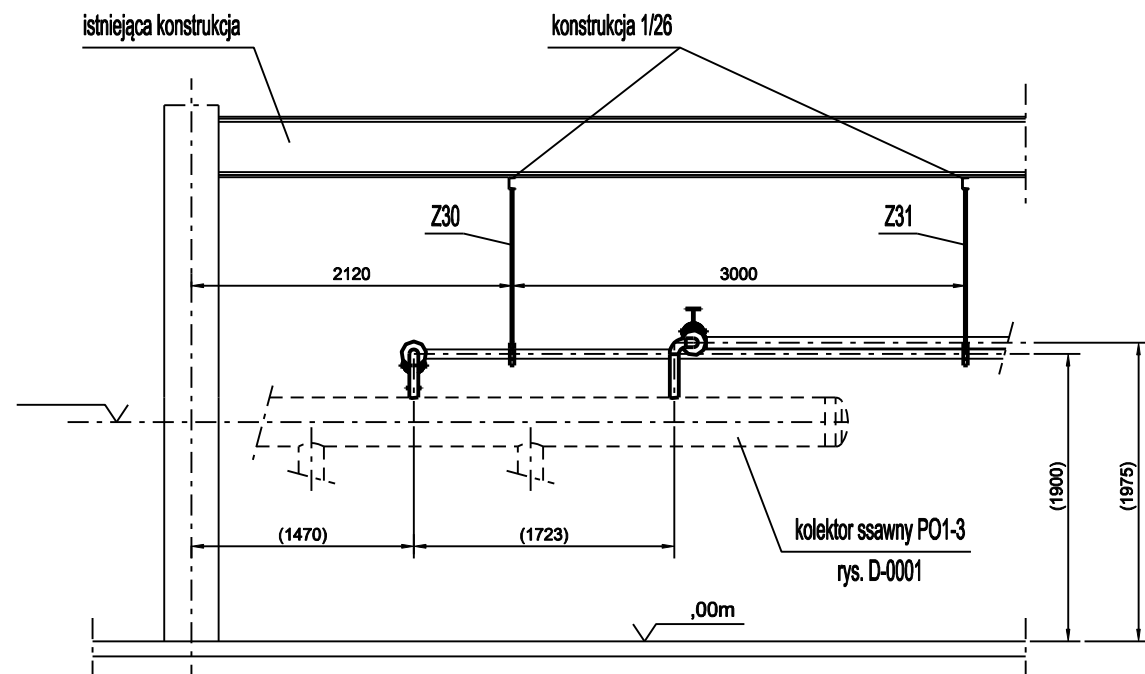

Widok z góry

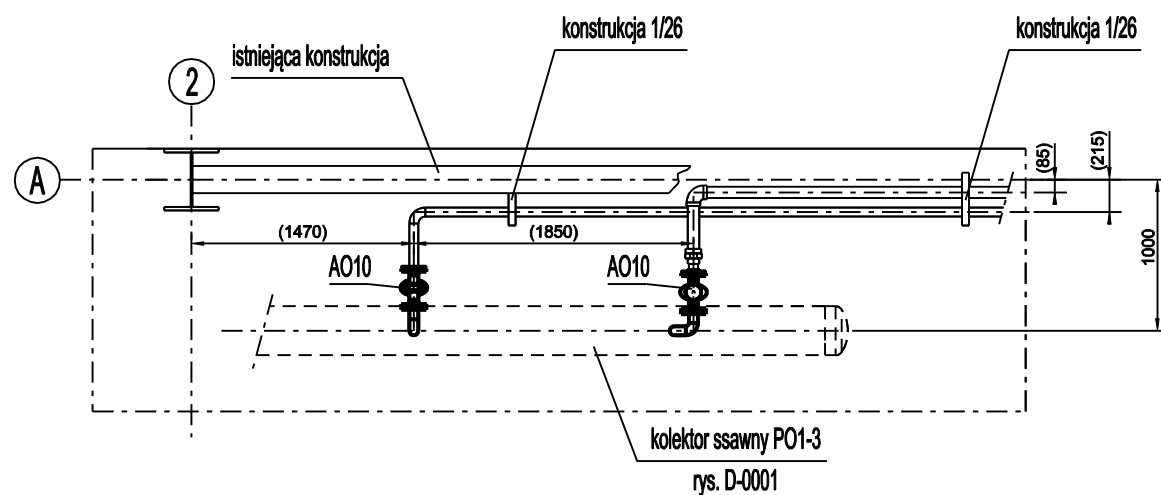

Widok aksonometryczny

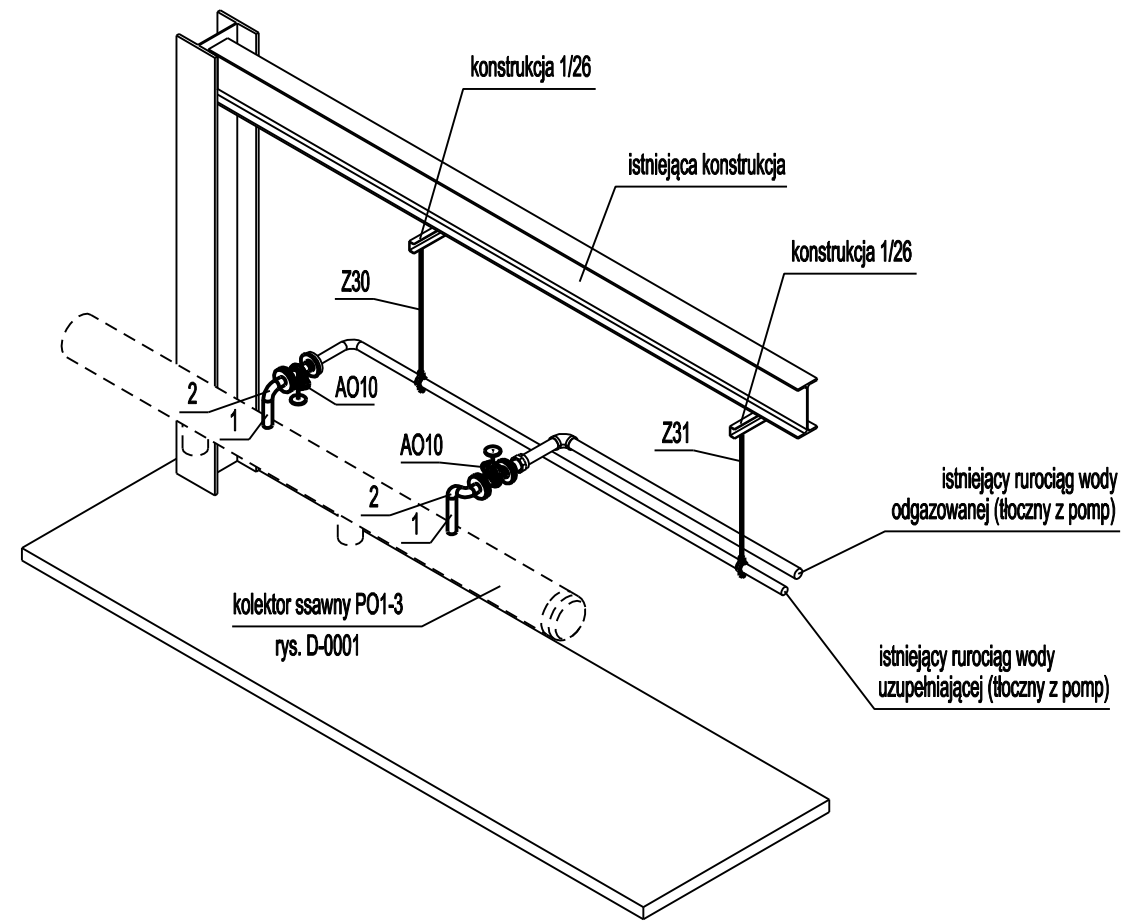

UWAGI:

1. Rozpatrywać razem z rysunkami S-0001, S-0002, B-0026.
2. Uwagi odnośnie wykonania i odbioru zawarto w opisie technicznym.
3. Oznaczenia zamocowań zgodnie z zestawieniem zamocowań.
4. Oznaczenia materiałów zgodnie z zestawieniem materiałów.
5. Wymiary dotyczące połączenia z istniejącymi instalacjami czy konstrukcjami (w nawiasach) zweryfikować i dopasować na montażu

ZMIANY						

<p>Modernizacja układu pompowego w Ciepłowni Sierpc. Uzupełnianie. Dyspozycja.</p>					<p>Investor: Ciepłownia Sierpc ul. Przemysłowa 2a 09-200 Sierpc</p>	
Projektował	M. Wolniaczyk	07.2021	1:50	Nr rysunku:	D-0021	
			A3	Nr projektu: EP-04/21 T1		
					Nr kolejny rysunku: 25	