

Widok z przodu

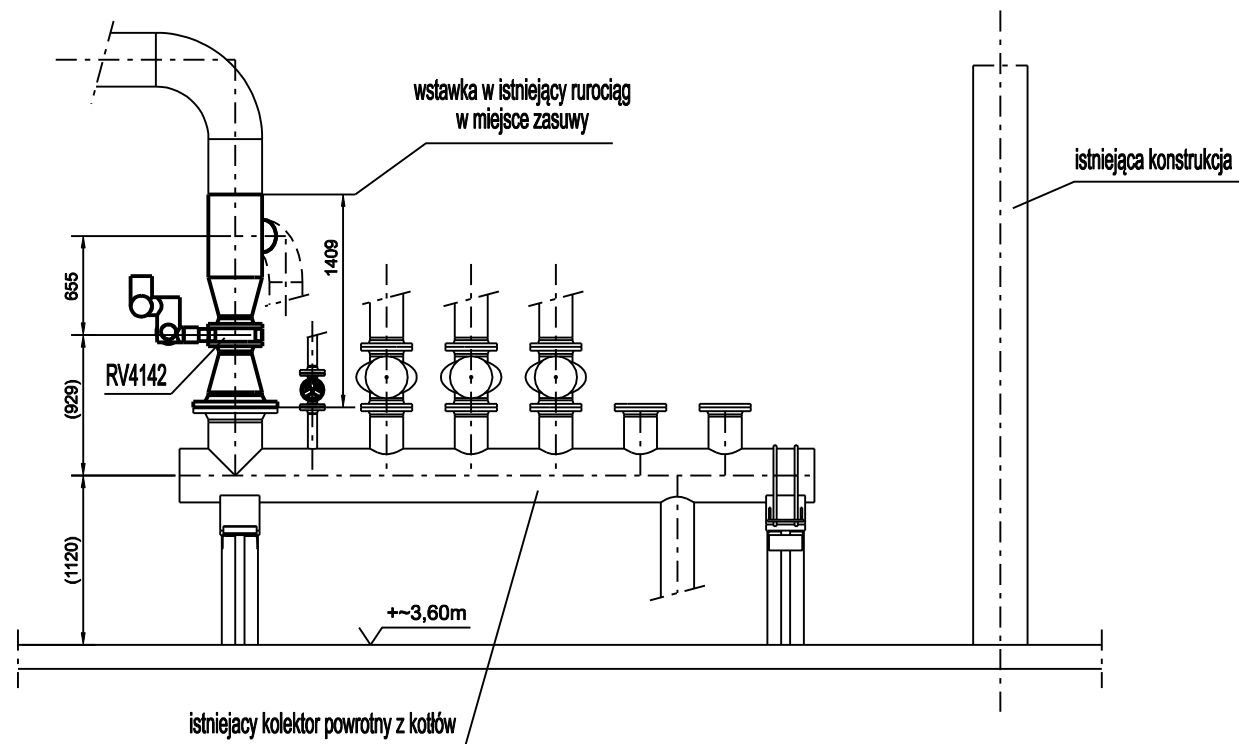

Widok z góry

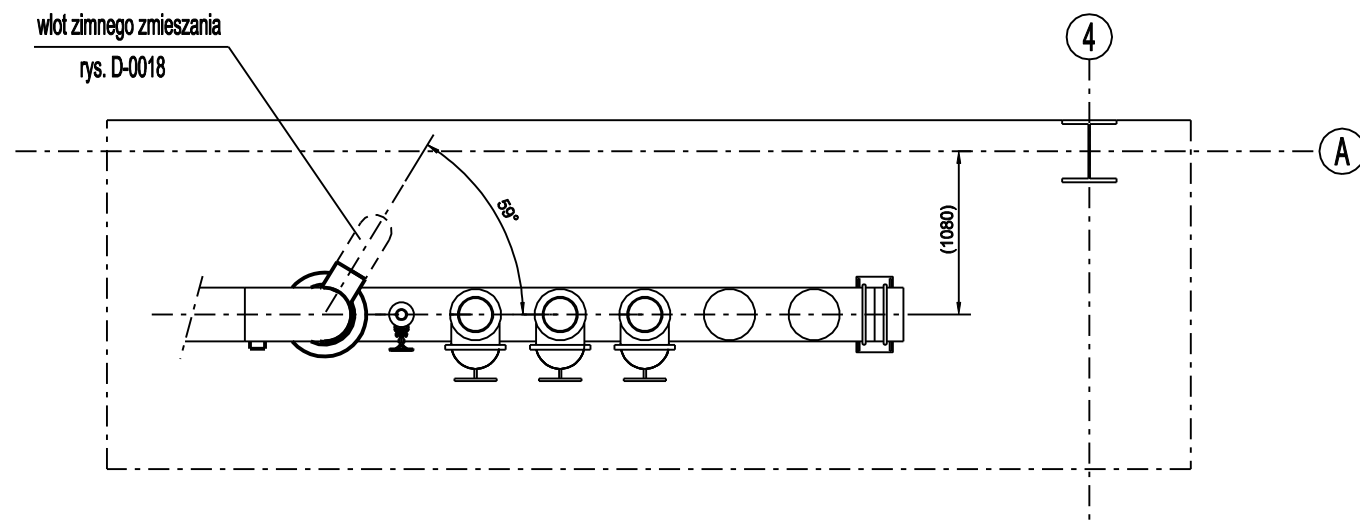

Widok aksonometryczny

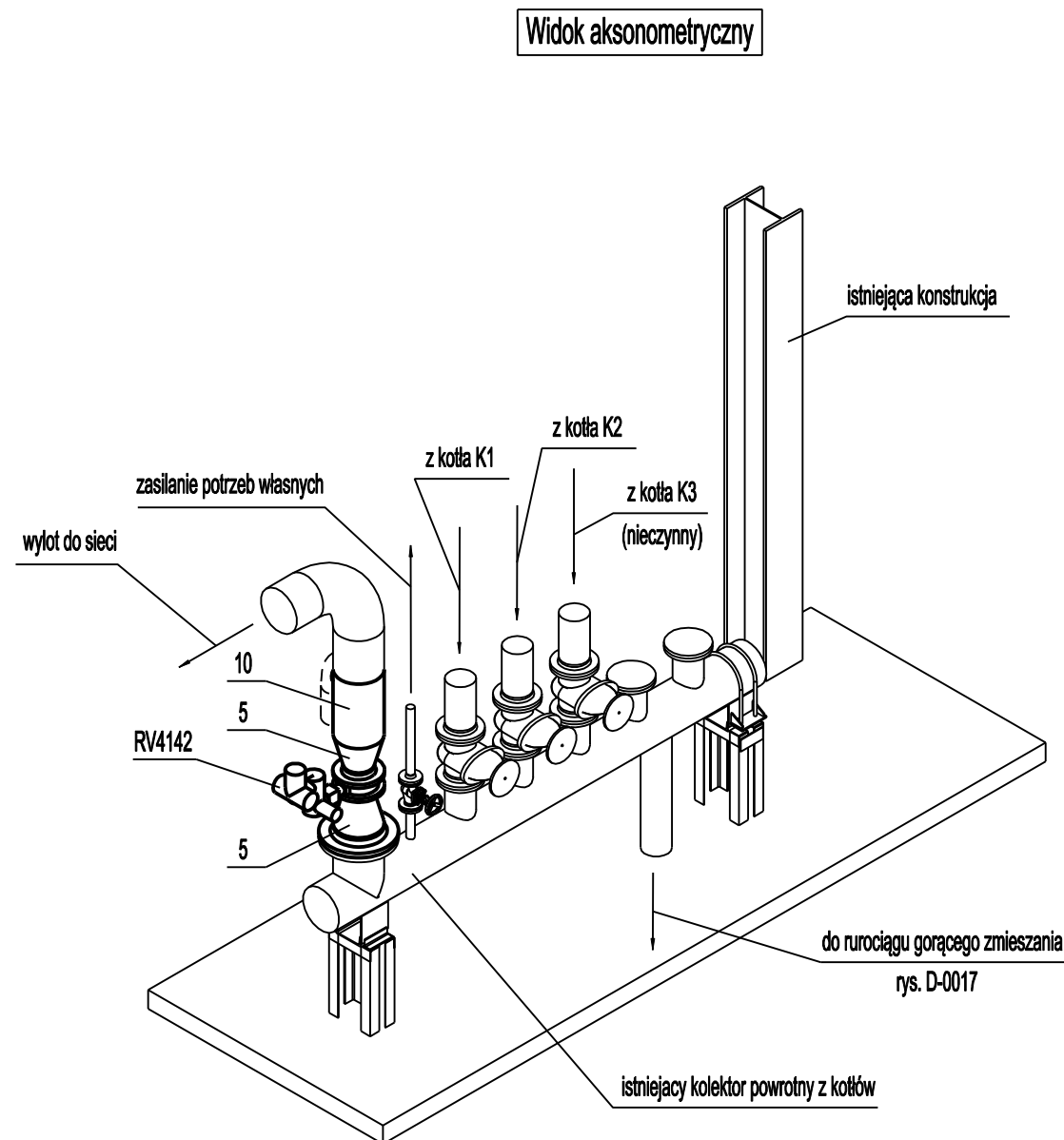

**UWAGI:**

1. Rozpatrywać razem z rysunkami S-0001, S-0004, D-0017, D-0018.
2. Uwagi odnośnie wykonania i odbioru zawarto w opisie technicznym.
3. Oznaczenia zamocowań zgodnie z zestawieniem zamocowań.
4. Oznaczenia materiałów zgodnie z zestawieniem materiałów.
5. Wymiary dotyczące połączenia z istniejącymi instalacjami czy konstrukcjami (w nawiasach) zweryfikować i dopasować na montażu

ZMIANY							

Modernizacja układu pompowego w Ciepłowni Sierpc.  
Kolektor powrotny z kotłów, wylot na sieć. Dyspozycja.

Investor: Ciepłownia Sierpc  
ul. Przemysłowa 2a  
09-200 Sierpc

Projektował	M. Wolniaczyk	07.2021	1:50	Nr rysunku:	D-00016	Nr projektu:	EP-04/21 T1
			A3				