

g - grubość ścianki = grubość spoiny  
Dz - średnica zewnętrzna rury/elementu

Widok z przodu

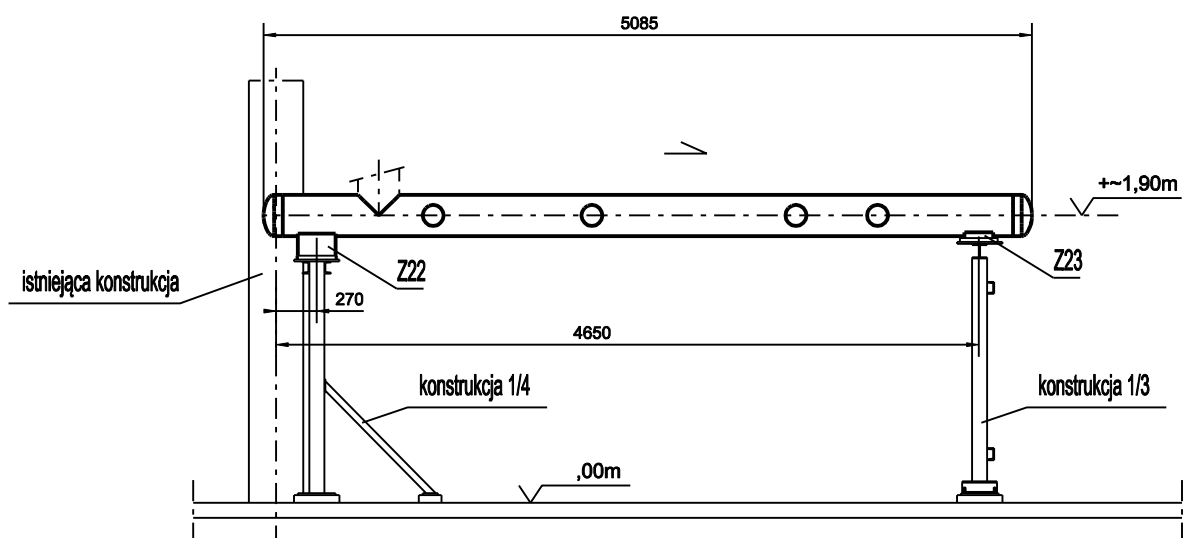

Widok z góry

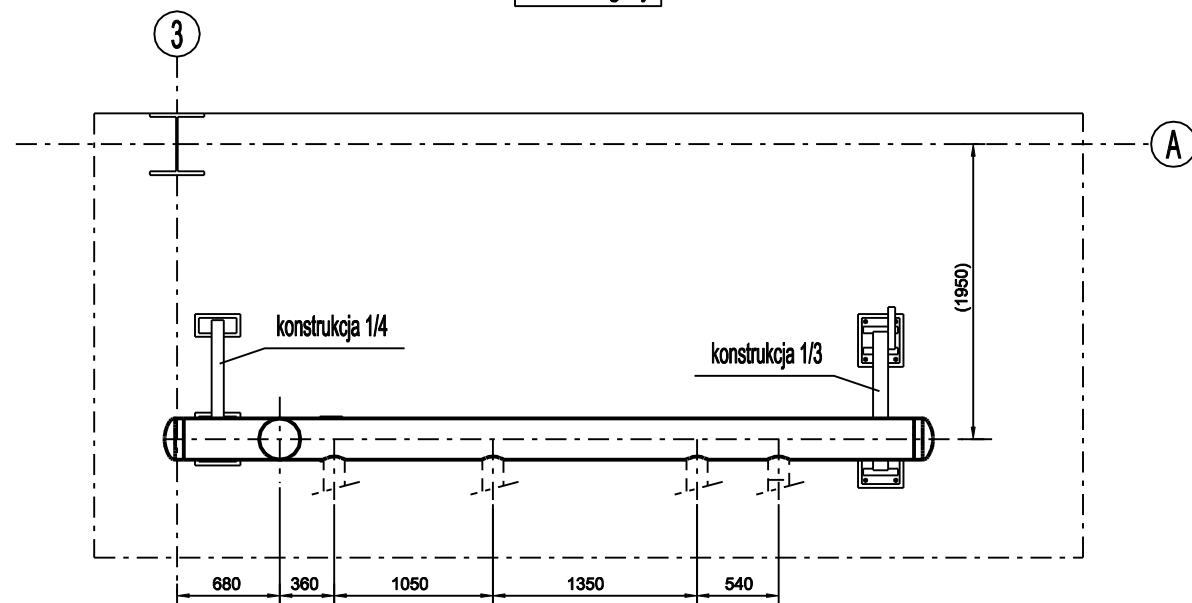

Widok aksonometryczny

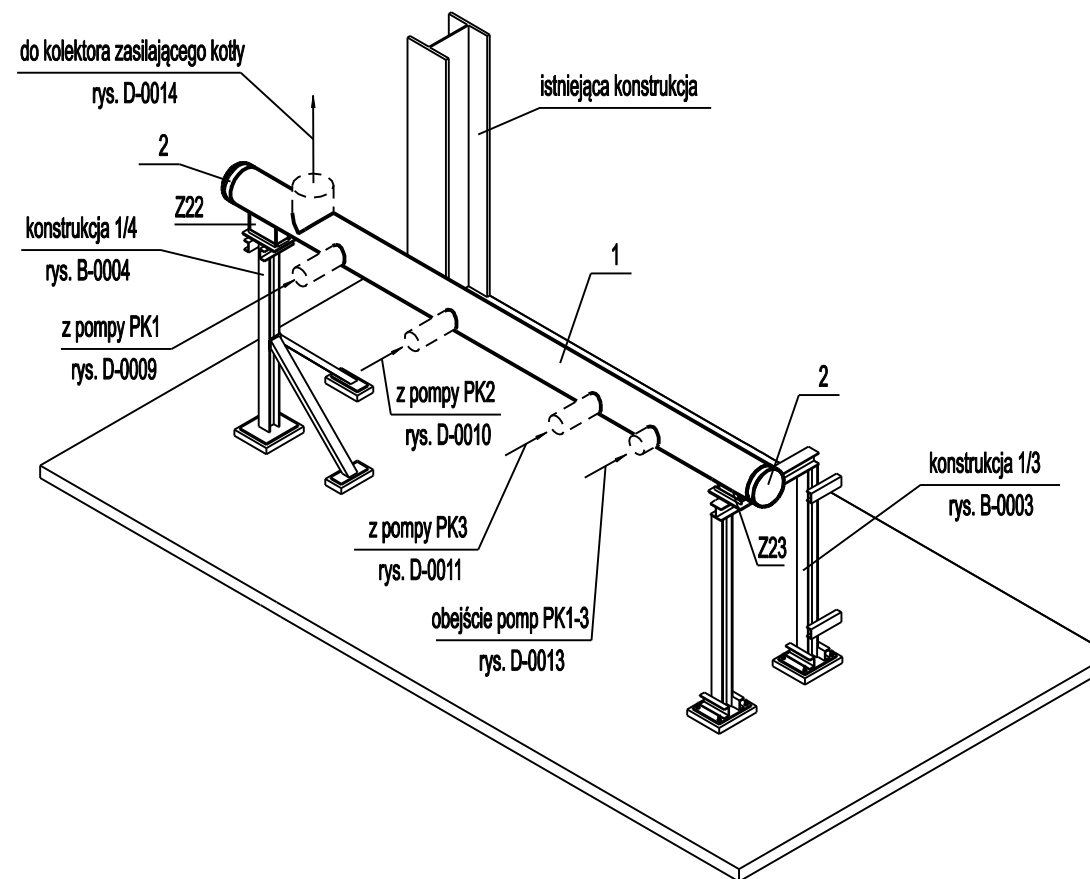

**UWAGI:**

1. Rozpatrywać razem z rysunkami S-0001, S-0003, D-0009 do D-0011, D-0013, D-0014, B-0003 i B-0004.
2. Uwagi odnośnie wykonania i odbioru zawarto w opisie technicznym.
3. Oznaczenia zamocowań zgodnie z zestawieniem zamocowań.
4. Oznaczenia materiałów zgodnie z zestawieniem materiałów.
5. Wymiary dotyczące połączenia z istniejącymi instalacjami czy konstrukcjami (w nawiasach) zweryfikować i dopasować na montażu

ZMIANY							

Modernizacja układu pompowego w Ciepłowni Sierpc.  
Kolektor tłoczny pomp PK1-3. Dyspozycja.

Investor: Ciepłownia Sierpc  
ul. Przemysłowa 2a  
09-200 Sierpc

Projektował	M. Wolniaczyk	07.2021	1:50	Nr rysunku:	D-00012	Nr projektu:	EP-04/21 T1
			A3				